

ZESTAW LUTOWNICZY Z BOGATYM WYPOSAŻENIEM DODATKOWYM DO LUTOWANIA BEZOŁOWIOWEGO

LF-7000



- zestaw lutująco rozlutowujący o dużej mocy
- układ regulacji temperatury
- przeznaczony do lutowania bezołowiowego
- w skład zestawu wchodzi: końcówka lutownicza 210ESD, odsysacz DIA80A, termopinceta TWZ100, nadmuch gorącego powietrza HAP80, pochłaniacz oparów, komplet pincet, komplet podstawek do końcówek, czyściki grotów

Model	LF-7000			
Końcówki	Do lutowania	Do wylutowywania	Termopinceta	Wydmuch gorącego powietrza
	210ESD	DIA80A	TWZ100	HAP80
Zasilanie grzejnika	32V	32V	32V	32V
Moc grzejnika	100W	80W	50W x 2	80W
Zasilanie pompki	230V			
Temperatura pracy	200-480°C	200-480°C	150-430°C	200-480°C
Standardowe grot	* 404 (1.6mm)	* 44-915412-2075 (1.2mm)	* 46-060102 (2mm)	

Groty do lutowania

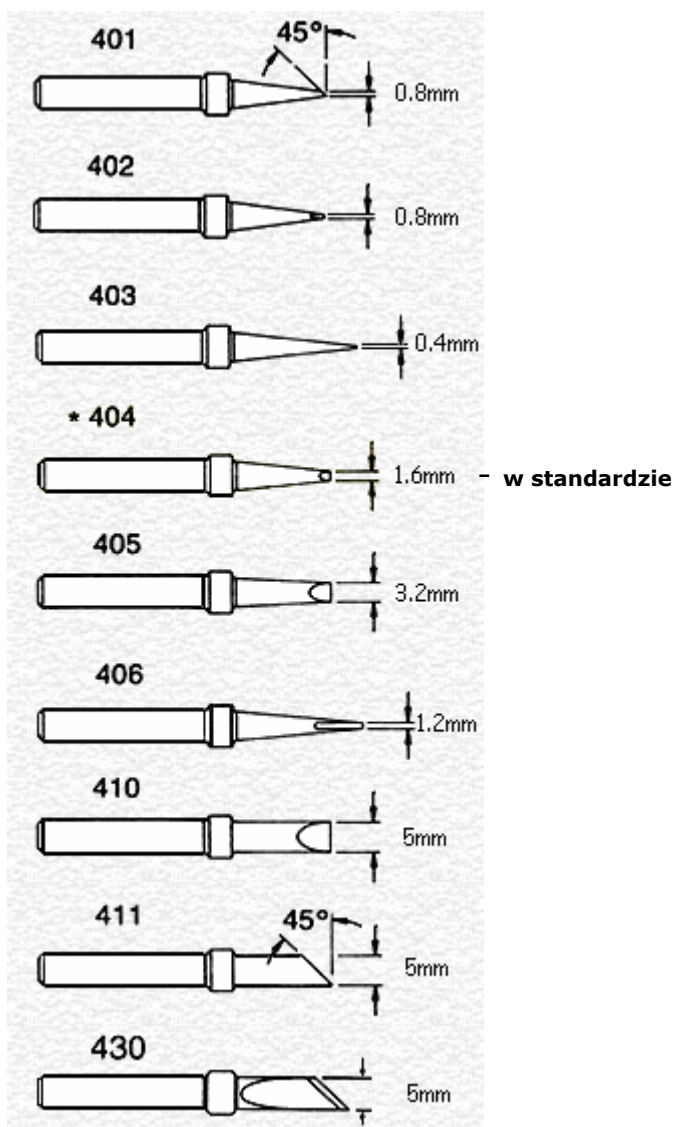

Groty do rozlutowywania



44-915410-2075

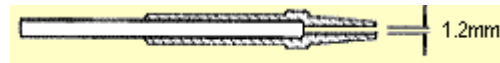

44-915412-2075 – na wyposażeniu standardowym



44-915415-2075

Groty do termopincety

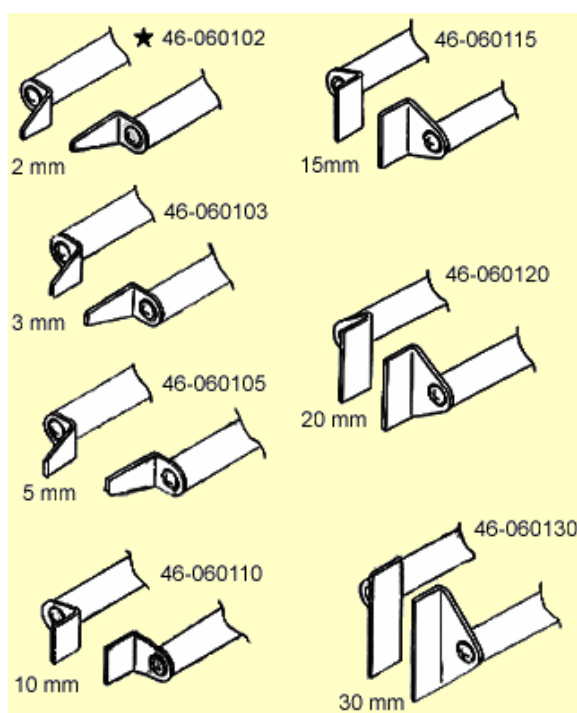

46-060102 2mm – na wyposażeniu standardowym

46-060103 3mm

46-060105 5mm

46-060110 10mm

46-060115 15mm

46-060120 20mm

46-060130 30mm



02-784 Warszawa, Janowskiego 15
tel./fax (0-22) 641-15-47, 644-42-50

<http://www.ndn.com.pl>

e-mail: ndn@ndn.com.pl